

祝結

i w a i m u s u b i

お祝い、お祝い

祝結

両親の気持ちと成人する娘・息子の気持ちが結ばれるお目出度い日。
互いの気持ちが結ばれ、そして祝う。

おめでとう
ありがとう

みんなで祝う、成人の日。

ロゴ

「結び」がキーワードになってくるので、その名のごとく祝と結を結んだ。
カラーは赤からオレンジへのグラデーション。
地が白なので、赤と白の色の組み合わせは必然と紅白を連想する。
また、コントラストが強いため店頭に並んだときも目立つ。

祝結



ロゴをセンターにもってくる。
その周りを、カラフルなりボンで結ぶ。
水引をイメージしたりボンの形。

イメージ図

乳白



その他のネーミング案

- ・ハレ…従来案
- ・成酒(せいしゅ)…清酒(日本酒)と成人の酒をかけて

ラベルイメージ

コンセプト： 白に浮き立つシンプルなカラフル

稲を連想させる黄色に近いビンに、白い帯を巻くことで稲が作られてお酒ができるありがたさを感じさせている。

その白の中に「十人十色」の意味も込め、自分の色を探そう。というイメージで商品名を中心に色があふれているデザインにした。

Takeoくんが友達とみんなでわいわいしながら軽く日本酒を飲めるような場面をイメージ。



10cm

13.6cm

黄色い酒の瓶 (稲をイメージ)



店内に陳列されても、白のなかでカラフルな色が浮き立つため、目を引くことができる。

真ん中に英字でロゴを入れ、「十人十色を楽しもう」というキャッチコピーを入れる。

キャッチコピーは、私の意図でもある、新しい始まりから、色々な人が様々な個性を持って、世の中に出て行くイメージで、たくさんの人と出会い、その個性を楽しんで輪を広げていこう。という言葉である。

白い画面へ様々な色があふれだしていく様をイメージ。

その他ロゴ案

・HIKARI

ひとりひとりの個性を輝かせてスタートさせるイメージ。

・ころあい

お酒を飲み始めるころあい。新たな友達、旧友との出会うころあい。はじめてのときを「ころあい」という言葉で表現。

・U

for you の意味を込めて you を U として単純に表現。

商品コンセプト

「 繋ぐ 」

父との仲をつなぐ。

友との仲をつなぐ。

このお酒は関係をつなぐお酒。

カラフルな紐はめでたい印。

清らかな純白の和紙に、

父との、友との、絆をめでたく結ぶ。

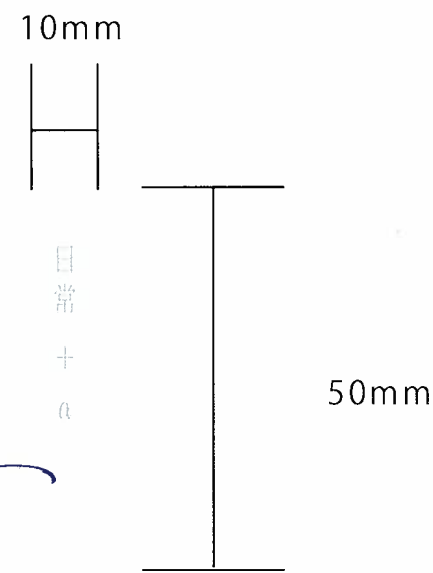
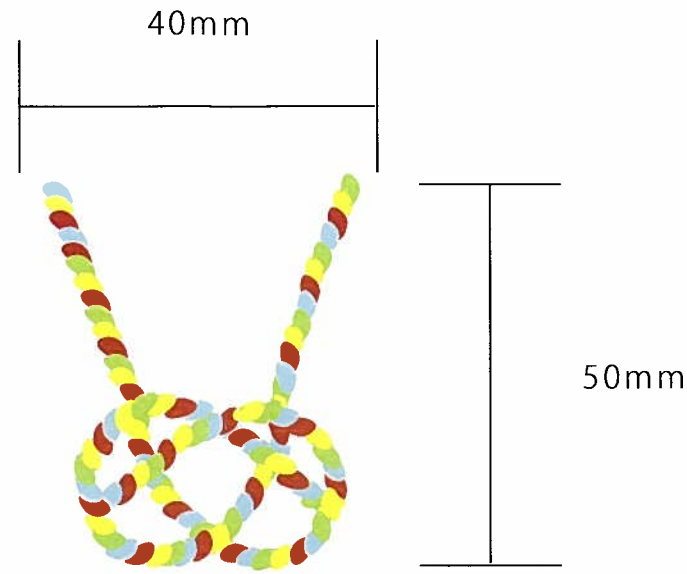

からいん
印刷

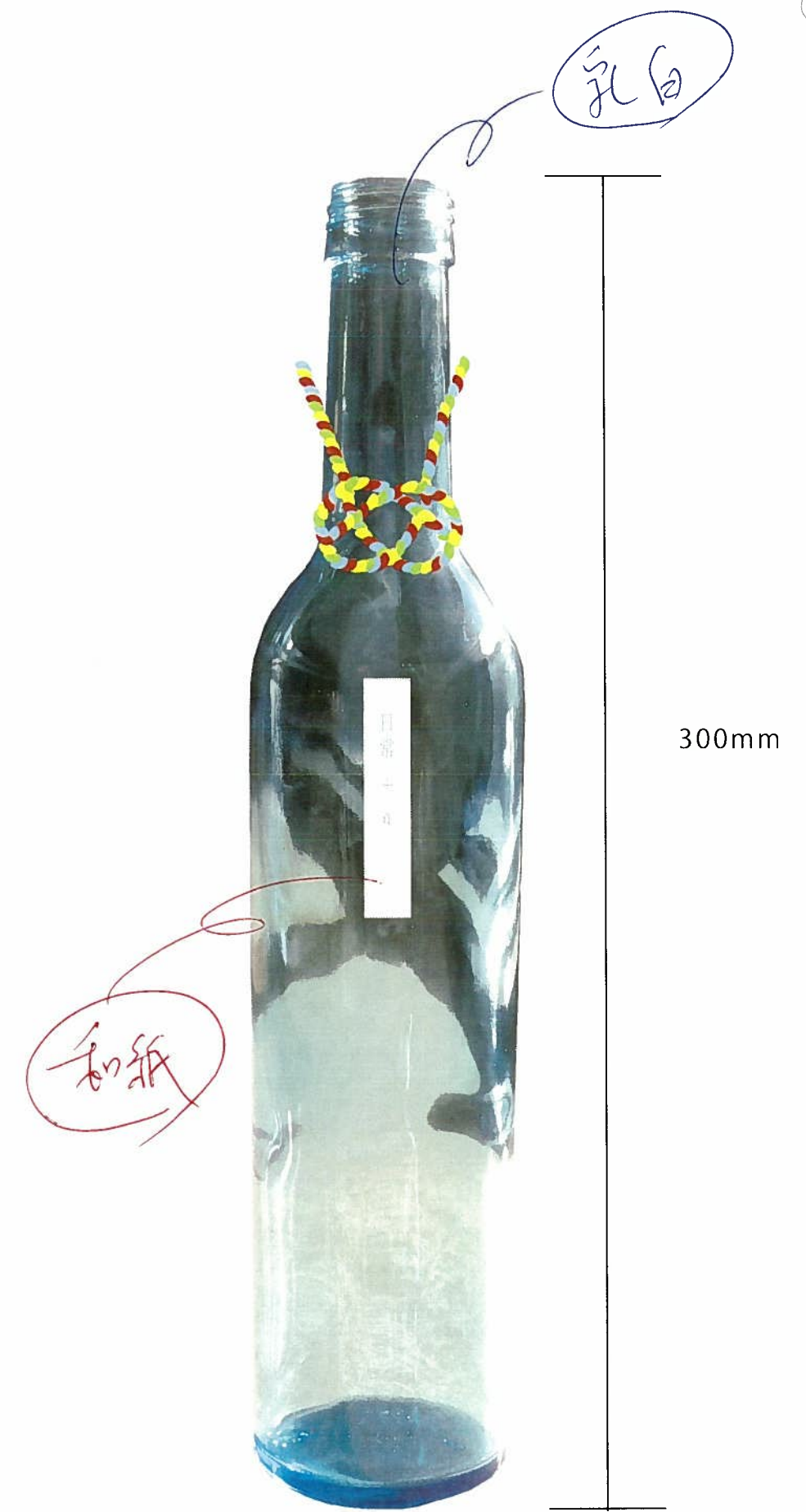

ネーミング

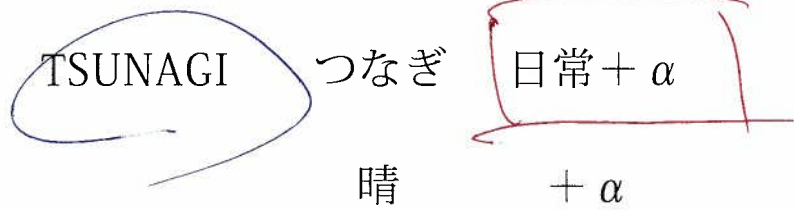

天晴。



■色に願いを
贈り手の想いを、色に託す。

■二つで完成
一つは、贈り手の願いを込めて。
一つは、受け取り手の願いを込めて。

■ネーミング案
天晴 (あっぱれ、あまはる、あまはれ)
咲 (さき、さく)、開花、色彩
明星 (あかほし、あけほし)
そら (空、蒼空、大空、宙)

